

VELUX®

ZOV



VAS 453901-2017-04

ENGLISH: Important information



Read instructions carefully before installation. Please keep instructions for future reference and hand them over to any new user.

Safety

- Heat recovery ventilation unit VELUX smart ventilation ZOV can be used by persons (aged 8 years and above) with sufficient experience and knowledge if they have been given instruction concerning safe use and understand the hazards involved. Cleaning and user maintenance must not be made by unsupervised children.
- For personal safety, never insert fingers, hands or any other objects into the heat recovery ventilation unit when it is connected to the mains supply.
- Do not use the heat recovery ventilation unit until it has been completely installed in accordance with the instructions.
- If mains cable is damaged, it must be replaced by qualified personnel in accordance with national regulations.
- If repair or adjustment work is needed, disconnect mains supply and ensure that it cannot be reconnected unintentionally.

Product

- As a precondition to avoiding any damage to the heat recovery ventilation unit in very cold regions and in regions with heavy snowfall, either a snow-wedge or a snow stop must be installed above the roof window.
- Sound pressure level: $L_{pA} \leq 70$ dB(A).
- Electrical products must be disposed of in conformity with national regulations for electronic waste and not with household waste.
- The packaging can be disposed of with usual household waste.

Maintenance and service

- Disconnect mains supply before carrying out any maintenance or service work to the heat recovery ventilation unit and ensure that it cannot be reconnected unintentionally.
- Spare parts are available through your VELUX sales company. Please provide information from the data label.
- If you have any technical questions, please contact your VELUX sales company, see telephone list or www.velux.com.

DEUTSCH: Wichtige Informationen



Vor Montagebeginn bitte sorgfältig die gesamte Anleitung lesen. Bitte bewahren Sie die Anleitung für den späteren Gebrauch auf und geben Sie diese an den jeweiligen neuen Benutzer weiter.

Sicherheit

- Der Fensterlüfter mit Wärmerückgewinnung VELUX Smart Ventilation ZOV kann von Personen (ab 8 Jahren und älter) mit ausreichenden Erfahrungen und Kenntnissen benutzt werden, wenn sie eine Einweisung in dessen sichere Nutzung erhalten haben und die damit verbundenen Gefahren verstehen. Reinigung und Wartung dürfen nicht von unbeaufsichtigten Kindern ausgeführt werden.
- Für die persönliche Sicherheit niemals Finger, Hände oder andere Gegenstände in den Fensterlüfter mit Wärmerückgewinnung stecken, wenn dieser an das Stromnetz angeschlossen ist.
- Erst wenn die Montage vollständig nach der Anleitung abgeschlossen ist, darf der Fensterlüfter mit Wärmerückgewinnung in Gebrauch genommen werden.
- Falls die Netzleitung beschädigt wird, muss der Austausch gemäß nationalen Bestimmungen durch eine qualifizierte Elektro-Fachkraft erfolgen.
- Falls Reparaturarbeiten oder Anpassungen erforderlich sind, zuerst die Stromversorgung ausschalten und sicherstellen, dass diese nicht unabsichtlich wieder eingeschaltet werden kann.

Produkt

- Um Schäden durch Schnee am Fensterlüfter mit Wärmerückgewinnung zu vermeiden, die ortsübliche Baupraxis und die bekannten Regelwerke berücksichtigen. Schutzmaßnahmen sind z. B. Schneefanghaken, Schneefangbalken oder Schneefanggitter.
- Schalldruckpegel: $L_{pA} \leq 70$ dB(A).
- Elektrische Produkte sind nach nationalen Bestimmungen als elektronischer Müll zu entsorgen und dürfen nicht in den Hausmüll gelangen.
- Die Verpackung kann mit dem Hausmüll entsorgt werden.

Wartung und Service

- Bei Wartung und Service des Fensterlüfters mit Wärmerückgewinnung zuerst die Stromversorgung ausschalten und sicherstellen, dass diese nicht unabsichtlich wieder eingeschaltet werden kann.
- Ersatzteile sind bei Ihrer zuständigen VELUX Vertriebsgesellschaft erhältlich. Hierzu bitte die Informationen auf dem Typenaufkleber angeben.
- Bei technischen Fragen wenden Sie sich bitte an Ihre zuständige VELUX Vertriebsgesellschaft, siehe Telefonverzeichnis oder www.velux.com.

FRANÇAIS : Information importante



Lire attentivement la totalité de la notice avant l'installation. Conserver cette notice pour vous y référer en cas de besoin et ne pas oublier de la transmettre à tout nouvel utilisateur.

Sécurité

- L'unité de ventilation à récupération de chaleur VELUX smart ventilation ZOV peut être utilisée par des personnes (âgées de 8 ans et plus) ayant suffisamment d'expériences et de connaissances, si elles ont reçu des instructions appropriées concernant une utilisation de manière sûre et comprennent les risques associés. Le nettoyage et la maintenance ne doivent pas être réalisés par des enfants sans surveillance.
- Pour la sécurité des personnes, ne jamais insérer ses doigts, mains, ou tout autre objet dans l'unité de ventilation à récupération de chaleur lorsque celle-ci est branchée à l'alimentation électrique.
- Ne pas utiliser l'unité de ventilation à récupération de chaleur si elle n'a pas été installée conformément à la notice d'installation.
- Si le câble d'alimentation est endommagé, il devra être remplacé par un électricien qualifié conformément à la réglementation en vigueur.
- Avant toute opération de réparation ou de réglage, débrancher l'alimentation électrique et s'assurer que l'on ne puisse pas la rebrancher par inadvertance pendant ces opérations.

Produit

- Pour éviter tout risque d'endommager l'unité de ventilation à récupération de chaleur dans les régions très froides ou à fort enneigement, un arrêt de neige doit être installé au-dessus du fenêtré de toit.
- Niveau de pression acoustique : $L_{pA} \leq 70$ dB(A).
- Les produits électriques/électroniques doivent être mis en décharge conformément à la réglementation sur les déchets électroniques en vigueur et ne doivent pas être jetés avec les ordures ménagères.
- L'emballage peut être jeté avec les ordures ménagères.

Entretien et réparation

- Débrancher l'alimentation électrique avant tous travaux d'entretien ou de maintenance sur l'unité de ventilation à récupération de chaleur. S'assurer que l'on ne puisse pas la rebrancher par inadvertance pendant ces opérations.
- Les pièces détachées sont disponibles auprès de votre société de vente VELUX. Communiquer alors les informations se trouvant sur l'étiquette du produit.
- Si vous avez une question technique, merci de contacter votre société de vente VELUX, voir numéro indiqué ou www.velux.com.

DANSK: Vigtig information



Læs hele vejledningen grundigt igennem før monteringen. Vejledningen bør opbevares til senere brug og gives videre til en evt. ny bruger.

Sikkerhed

- Ventilationsenhed til varmegenvinding VELUX smart ventilation ZOV kan bruges af personer (fra 8 år og derover) med tilstrækkelig erfaring og viden, hvis de har fået vejledning i sikker brug og forstår de dermed forbundne risici. Rengøring og vedligeholdelse må ikke foretages af børn, medmindre de er under opsyn.
- Stik aldrig fingre, hænder eller andre genstande ind i ventilationsenheden til varmegenvinding, før netspændingen er afbrudt.
- Ventilationsenheden til varmegenvinding må først tages i brug, når den er monteret ifølge vejledningen.
- Hvis netledningen er beskadiget, skal den udskiftes af en faguddannet person i henhold til nationale regler.
- Hvis reparation eller justering er nødvendig, skal forsyningsspændingen være afbrudt, og det skal sikres, at den ikke uforvarende kan tilsluttes igen.

Produkt

- For at undgå skader på ventilationsenheden til varmegenvinding i meget kolde områder og i områder med kraftigt snefald er det en afgørende forudsætning, at der monteres et effektivt snestop over ovenlysvinduet.
- Lydtryksniveau: $L_{pA} \leq 70$ dB(A).
- Elektriske produkter må ikke smides ud med husholdningsaffald, men skal bortskaffes i henhold til nationale regler for elektronisk affald.
- Emballagen kan bortskaffes sammen med almindeligt husholdningsaffald.

Vedligeholdelse og service

- Ved vedligeholdelse og service af ventilationsenheden til varmegenvinding skal forsyningsspændingen være afbrudt, og det skal sikres, at den ikke uforvarende kan tilsluttes igen.
- Reservedele kan bestilles hos dit VELUX salgsselskab. Angiv venligst informationerne fra typeetiketten.
- Eventuelle tekniske spørgsmål rettes til dit VELUX salgsselskab, se telefonliste eller www.velux.com.

NEDERLANDS: Belangrijke informatie



Lees deze instructies voor installatie zorgvuldig door. Bewaar deze instructies voor later gebruik en geef ze door aan iedere nieuwe gebruiker.

Veiligheid

- De warmteterugwin-ventilatiemodule VELUX smart ventilation ZOV kan worden gebruikt door personen (8 jaar en ouder) met voldoende ervaring en kennis wanneer ze instructies ontvangen hebben over het veilig gebruiken en de mogelijke gevaren begrijpen. Reinigen en onderhoud mag niet worden uitgevoerd door kinderen die niet onder toezicht staan.
- Steek voor persoonlijke veiligheid nooit uw vingers, handen of andere voorwerpen in de warmteterugwin-ventilatiemodule wanneer het aan is gesloten op de stroomvoorziening.
- Gebruik de warmteterugwin-ventilatiemodule pas wanneer het volledig en volgens de bijgevoegde inbouw instructies is geplaatst.
- Indien de hoofdstroomkabel beschadigd is, dan dient een gekwalificeerd persoon deze te vervangen conform de nationale regelgeving.
- Als er reparaties of aanpassingen nodig zijn, sluit dan de stroomvoorziening af, zodat het niet onbedoeld in werking gesteld kan worden.

Product

- Om schade aan de warmteterugwin-ventilatiemodule te voorkomen, dient u in zeer koude gebieden en in gebieden waar hevige sneeuwval voorkomt als voorzorgsmaatregel een sneeuw wig of sneeuwstopper te installeren boven het dakraam.
- Geluidsdrukniveau: $L_{pA} \leq 70$ dB(A).
- Elektrische producten moeten worden afgevoerd in naleving van de nationale regelgeving voor elektronisch afval en niet met het huisvuil.
- De verpakking kan met het gewone huisvuil weggegooid worden.

Onderhoud en service

- Als er reparaties of aanpassingen aan de warmteterugwin-ventilatiemodule nodig zijn, sluit dan de stroomvoorziening af, zodat het niet onbedoeld in werking gesteld kan worden.
- Vervangingsonderdelen zijn bij uw VELUX verkoopmaatschappij verkrijgbaar. Deze kunnen aangevraagd worden op basis van de gegevens die vermeld worden op het typeplaatje.
- Mocht u nog technische vragen hebben, neem dan contact op met uw VELUX verkoopsmaatschappij. Zie telefoonlijst of www.velux.com.

ITALIANO: Informazioni importanti



Leggere attentamente le istruzioni prima di iniziare l'installazione. Conservare queste istruzioni per un eventuale successivo utilizzo e consegnarle ad ogni nuovo utilizzatore.

Sicurezza

- L'unità di ventilazione forzata con recupero del calore VELUX smart ventilation ZOV può essere utilizzata da persone (dagli 8 anni in su) con un sufficiente livello di esperienza e conoscenza, che abbiano ricevuto istruzioni in merito all'utilizzo in sicurezza dell'unità e ai possibili pericoli ad essa correlati. La pulizia e la manutenzione non devono essere affidate ai bambini senza la supervisione di un adulto.
- Per motivi di sicurezza, non inserire mai le dita, le mani od ogni altro oggetto nell'unità di ventilazione forzata con recupero del calore quando connessa alla presa di rete.
- Non utilizzare mai l'unità di ventilazione forzata con recupero del calore fino a che non è stata completamente installata, in conformità alle istruzioni.
- Se si danneggia il cavo di alimentazione, rivolgersi ad un elettricista qualificato per la sostituzione, in ottemperanza alla normativa vigente.
- Sconnettere l'alimentazione di rete prima di iniziare qualsiasi tipo di manutenzione. Assicurarsi che l'alimentazione non possa essere inavvertitamente riconnessa.

Prodotto

- Per evitare danni all'unità di ventilazione forzata con recupero del calore in zone fredde o caratterizzate da forti nevicate, installare un paraneve o uno scivolo sopra la finestra per tetti.
- Livello di pressione acustica: $L_{pA} \leq 70$ dB(A).
- I prodotti elettrici devono essere smaltiti in conformità a quanto previsto dai regolamenti del proprio paese relativamente al materiale elettrico e non con i rifiuti domestici.
- L'imballo può essere smaltito assieme ai rifiuti domestici.

Manutenzione e servizio

- Sconnettere l'alimentazione di rete prima di iniziare qualsiasi operazione di manutenzione all'unità di ventilazione forzata con recupero del calore. Assicurarsi che l'alimentazione di rete non possa essere inavvertitamente riconnessa.
- Potete trovare i ricambi originali presso la sede VELUX locale, fornendo le informazioni riportate nell'etichetta informativa del prodotto.
- Per qualsiasi ulteriore informazione tecnica, si prega di contattare direttamente la sede VELUX locale (vedi il numero di telefono oppure consulta il sito www.velux.com).

ESPAÑOL: Información importante



Lea atentamente las instrucciones antes de comenzar. Conserve estas instrucciones para su uso posterior y entréguelas a cualquier nuevo usuario.

Seguridad

- La unidad de ventilación de recuperación de calor VELUX smart ventilation ZOV puede ser utilizada por personas (a partir de 8 años y nunca por menores de 8 años) con experiencia y conocimiento suficientes, si se han dado instrucciones sobre su correcto uso y se entienden los riesgos involucrados. El mantenimiento de limpieza y uso no debe ser realizado por un niño sin supervisión.
- Por seguridad personal, nunca introduzca los dedos, manos o cualquier otro objeto en la unidad de ventilación de recuperación de calor cuando esté conectada a la corriente eléctrica.
- No utilice la unidad de ventilación de recuperación de calor hasta que haya sido completamente instalada de acuerdo con las instrucciones.
- Si el cable se dañara, debe ser sustituido por un electricista de acuerdo con la legislación vigente.
- Desconecte la corriente antes de cualquier manipulación, mantenimiento o intervención. Asegúrese de que la corriente no pueda ser conectada accidentalmente.

Producto

- Para evitar daños en la unidad de ventilación de recuperación de calor, en regiones con precipitaciones de nieve intensas, deben colocarse paraneieves o cuñas.
- Nivel de presión acústica: $L_{pA} \leq 70$ dB(A).
- Los productos eléctricos deben eliminarse de acuerdo con la normativa sobre productos electrónicos y no con la basura doméstica.
- El embalaje puede eliminarse como basura doméstica normal.

Mantenimiento y servicio

- Desconecte la corriente antes de proceder a cualquier trabajo de mantenimiento o intervención en la unidad de ventilación de recuperación de calor. Asegúrese de que la corriente no pueda ser conectada accidentalmente.
- Su compañía de ventas VELUX dispone de repuestos. Facilite el código de la etiqueta de identificación.
- Si tiene cualquier duda técnica, contacte con su compañía de ventas VELUX, por teléfono o en www.velux.com.

HRVATSKI: Važne informacije



Prije ugradnje pažljivo pročitajte upute. Sačuvajte upute za buduće potrebe te ih predajte eventualnom novom korisniku.

Sigurnost

- Ventilacija s rekuperacijom VELUX smart ventilation ZOV smiju koristiti osobe (od 8. godine starosti) koje imaju dovoljno iskustva i znanja i koje su upućene u sigurnu upotrebu jedinice i moguće opasnosti. Djeca ne smiju bez nadzora obavljati čišćenje i održavanje.
- Radi osobne sigurnosti nikada ne stavljajte prste, ruke ili bilo koji drugi predmet u ventilaciju s rekuperacijom dok je priključena na dovod struje.
- Nemojte upotrebljavati ventilaciju s rekuperacijom dok ugradnja nije u potpunosti završena.
- Ako dođe do oštećenja električnog kabela, on mora biti zamijenjen od strane kvalificiranog osoblja u skladu s lokalnim propisima.
- U slučaju potrebe za popravkom ili prilagodbom, onemogućite dovod struje i spriječite mogućnost ponovnog slučajnog uključivanja.

Proizvod

- Kao preduvjet za izbjegavanje oštećenja ventilacije s rekuperacijom u vrlo hladnim područjima i u područjima s velikim snježnim padalinama, iznad krovnog prozora treba ugraditi odbojnik ili štitnik za snijeg.
- Razina zvučnog tlaka: $L_{pA} \leq 70$ dB(A).
- Električni proizvodi moraju se odložiti u skladu s lokalnim propisima o električnom otpadu, a nikako s kućnim otpadom.
- Ambalažu možete odložiti zajedno s uobičajenim kućnim otpadom.

Održavanje i servisiranje

- Odspojite dovod struje prije obavljanja bilo kakvog održavanja ili servisiranja ventilacije s rekuperacijom i provjerite da se ne može ponovno nehoteično priključiti.
- Rezervni dijelovi dostupni su u vašoj tvrtki VELUX. Prilikom predaje zahtjeva za servis pročitajte šifru proizvoda s pločice.
- Za sva tehnička pitanja kontaktirajte svoju tvrtku VELUX, pogledajte popis telefonskih brojeva ili posjetite web-mjesto www.velux.com.

POLSKI: Ważne informacje



Przeczytaj uważnie instrukcję przed rozpoczęciem montażu. Zachowaj instrukcję do późniejszego użytku i przekaż ją każdemu nowemu użytkownikowi.

Bezpieczeństwo

- Naokienne wentylacja z rekuperatorem VELUX smart ventilation ZOV mogą użytkować osoby (w wieku od 8 lat), które mają odpowiednie doświadczenie i wiedzę, zostały poinstruowane odnośnie bezpiecznego użytkowania oraz rozumieją istniejące zagrożenia. Czyszczenie i konserwacja nie mogą być wykonywane przez dzieci bez nadzoru.
- Dla własnego bezpieczeństwa nigdy nie wolno wkładać palców, dłoni lub innych przedmiotów do naokiennej wentylacji z rekuperatorem, jeżeli jest on podłączony do źródła zasilania.
- Nie wolno używać naokiennej wentylacji z rekuperatorem przed całkowitym zakończeniem jej instalacji zgodnej z instrukcją montażu.
- Jeżeli przewód głównego zasilania jest uszkodzony, musi zostać wymieniony przez wykwalifikowany personel zgodnie z obowiązującymi przepisami.
- W przypadku konieczności wykonania naprawy lub regulacji odłącz źródło zasilania i upewnij się, iż nie może być ono przypadkowo ponownie podłączone.

Produkt

- Aby uniknąć uszkodzenia naokiennej wentylacji z rekuperatorem w regionach, w których występują bardzo niskie temperatury oraz duże opady śniegu, zaleca się zamontowanie śniegołapów nad oknami do poddaszy.
- Poziom ciśnienia akustycznego: $L_{pA} \leq 70$ dB(A).
- Odpady elektroniczne nie mogą być wyrzucane razem z odpadami z gospodarstwa domowego, ale zgodnie z odpowiednimi przepisami.
- Opakowanie może być wyrzucone razem z innymi odpadami domowymi.

Konserwacja i serwis

- Przed przystąpieniem do jakichkolwiek prac konserwacyjnych lub czynności serwisowych na naokiennej wentylacji z rekuperatorem, odłącz źródło zasilania i upewnij się, iż nie może być ona przypadkowo ponownie podłączona.
- Części zamienne są dostępne poprzez sprzedawcę firmy VELUX. Przy zamawianiu podaj informacje z tabliczki znamionowej.
- Jeżeli masz jakiegokolwiek pytania techniczne, skontaktuj się z firmą VELUX, patrz lista telefonów lub www.velux.com.

SLOVENŠČINA: Pomembne informacije



Pred vgradnjo pozorno preberite navodila. Shranite ta navodila za kasnejše potrebe in jih predajte morebitnemu novemu lastniku.

Varnost

- Prezračevalni sistem z rekuperacijo VELUX smart ventilation ZOV lahko uporabljajo osebe (starejše od 8 let), ki so primerno izkušene in imajo ustrezno znanje, če so bile poučene o varni uporabi izdelka in so seznanjene z morebitnimi nevarnostmi. Čiščenja in vzdrževanja ne smejo opravljati otroci brez nadzora.
- Zaradi osebne varnosti nikoli ne vstavljajte prstov, dlani ali katerih koli drugih predmetov v prezračevalni sistem z rekuperacijo, ko je ta povezan z električnim napajanjem.
- Prezračevalnega sistema z rekuperacijo ne uporabljajte, preden ni popolnoma vgrajen v skladu z navodili.
- Če je električni priključni kabel poškodovan, ga mora zamenjati usposobljena oseba v skladu s predpisi.
- Če so potrebna popravila ali prilagoditve, odklopite električno napajanje in poskrbite, da ga ni mogoče nehote ponovno priklopiti.

Izdelek

- Da ne bi prišlo do poškodb prezračevalnega sistema z rekuperacijo, je treba v krajih z zelo nizkimi temperaturami in krajih z močnimi snežnimi padavinami nad strešno okno namestiti ustrezne snegobrane.
- Raven zvočnega tlaka: $L_{pA} \leq 70$ dB(A).
- Električnih izdelkov ne smete odvreči med gospodinjske odpadke, temveč skladno z državnimi predpisi o elektronskih odpadkih.
- Embalažo lahko odvržete med gospodinjske odpadke.

Vzdrževanje in servis

- Pred vzdrževanjem ali popravili prezračevalni sistem z rekuperacijo odklopite iz električnega napajanja in zagotovite, da se ne more nenamerno znova priklopiti.
- Nadomestni deli so na voljo v vašem prodajnem podjetju VELUX. Pri naročilu navedite podatke z nalepke s podatki.
- S tehničnimi vprašanji se obrnite na predstavništvo podjetja VELUX, kontaktne podatke najdete na seznamu ali na www.velux.com.

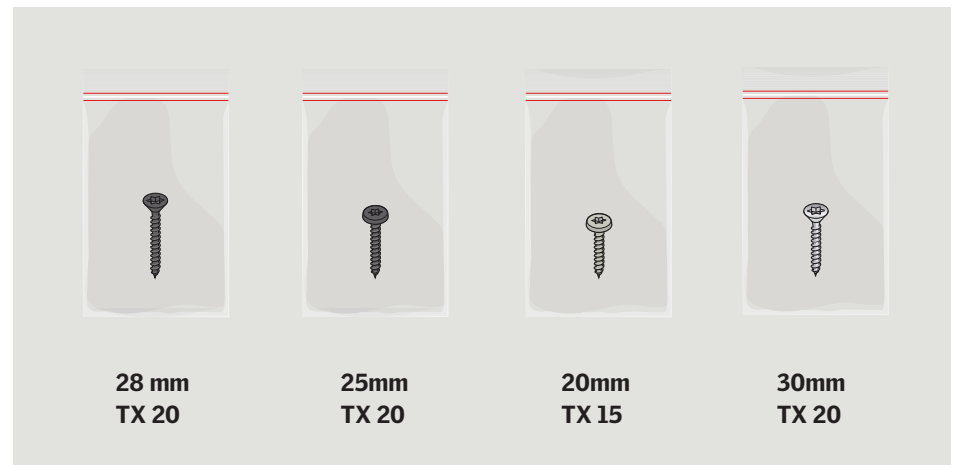
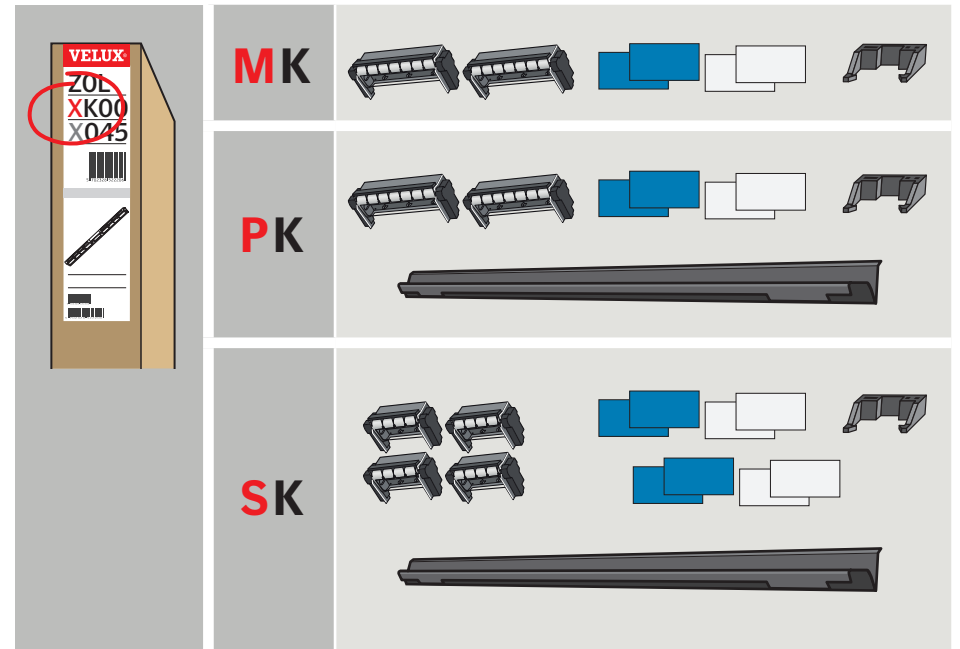
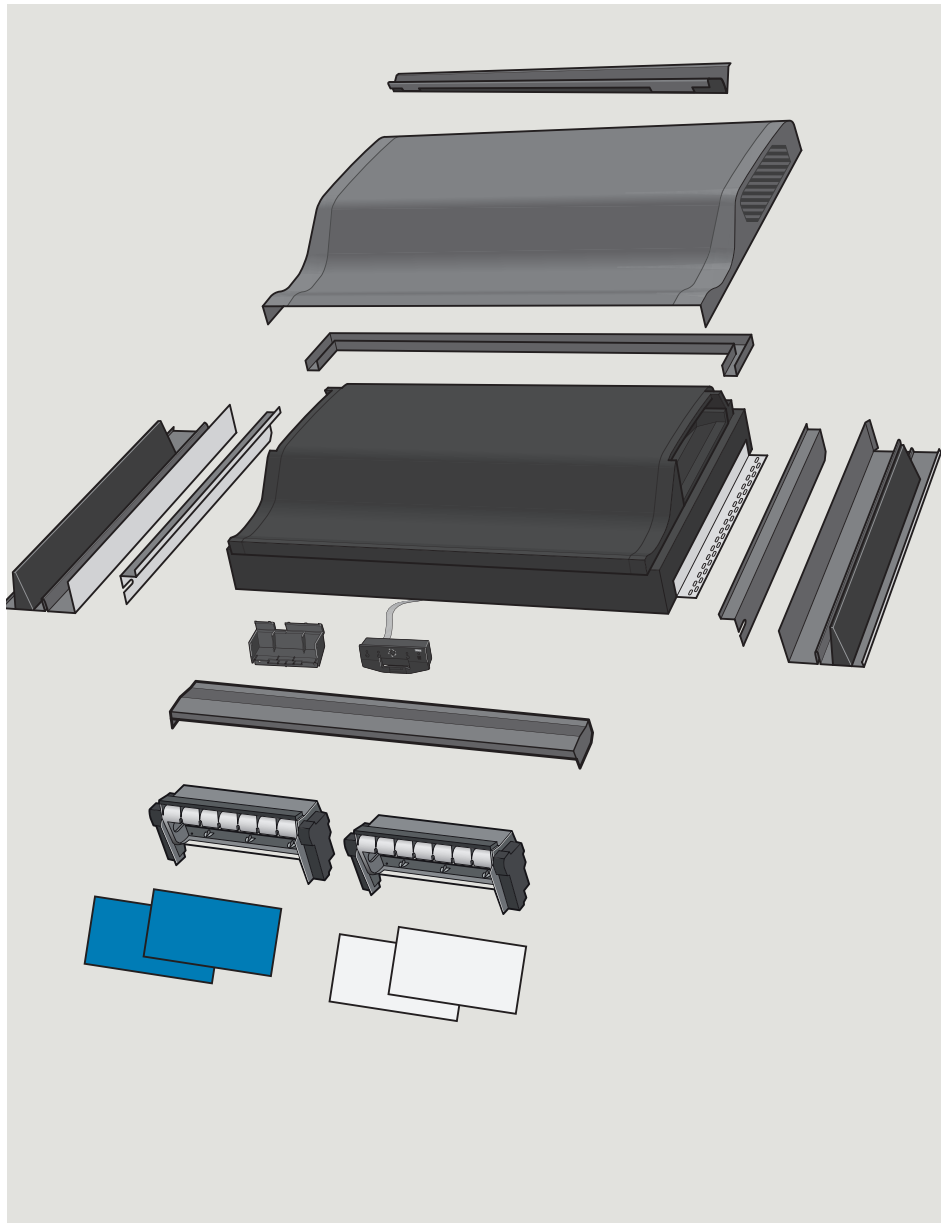

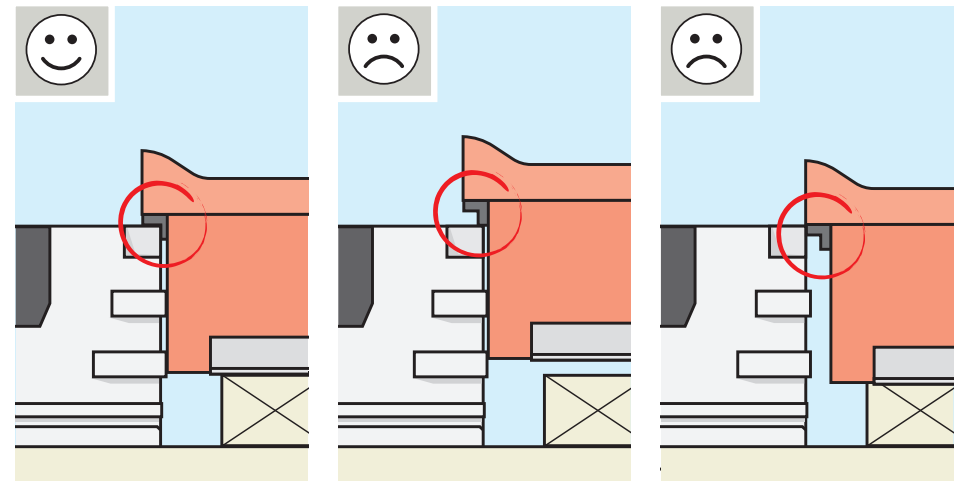
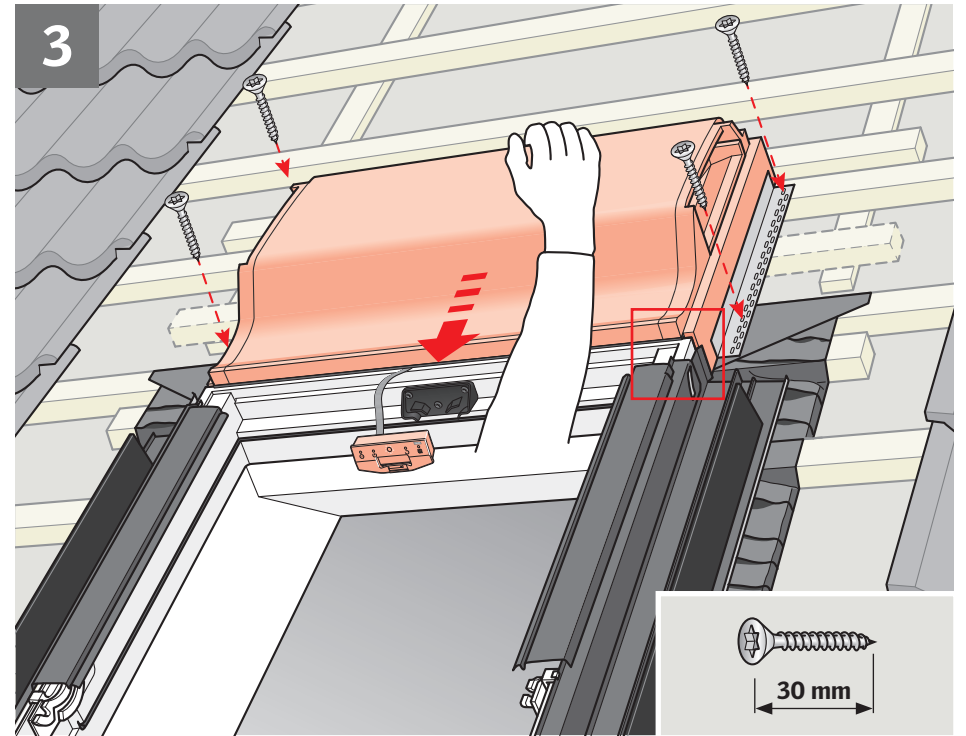
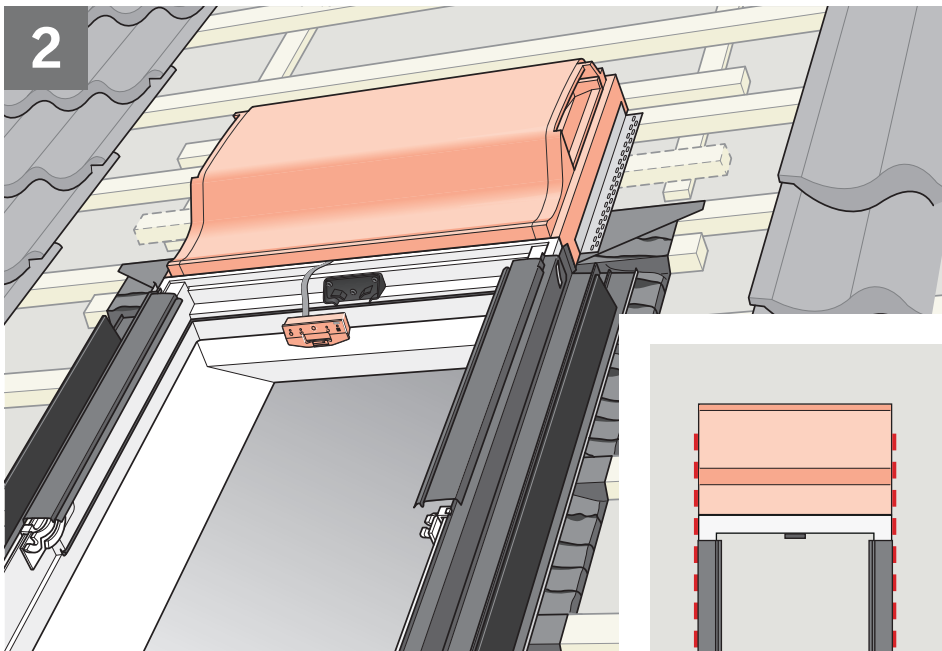
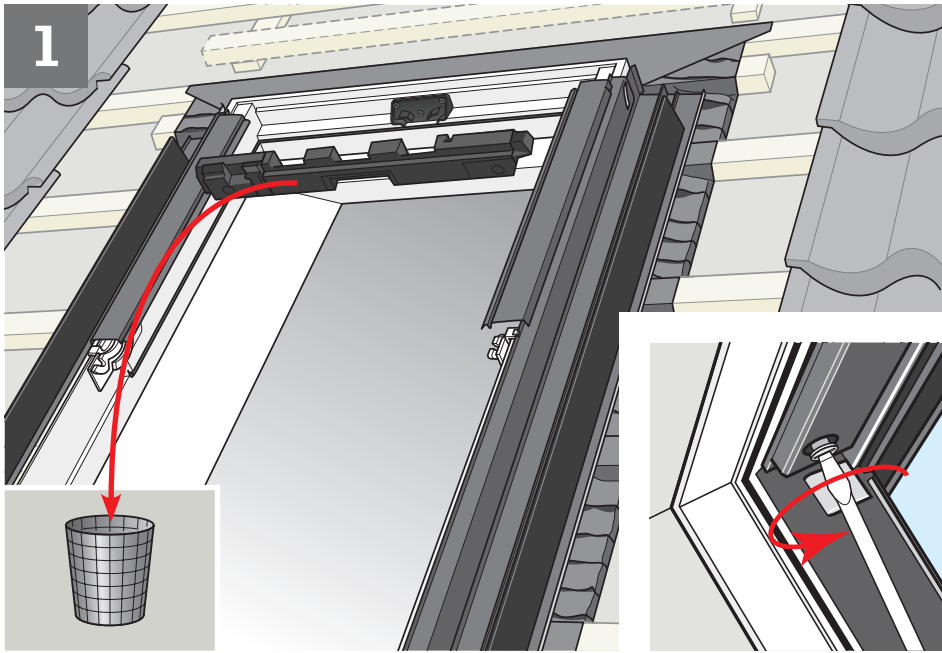

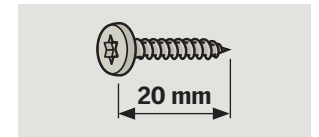
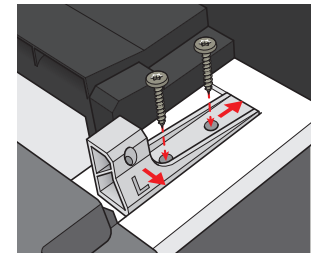
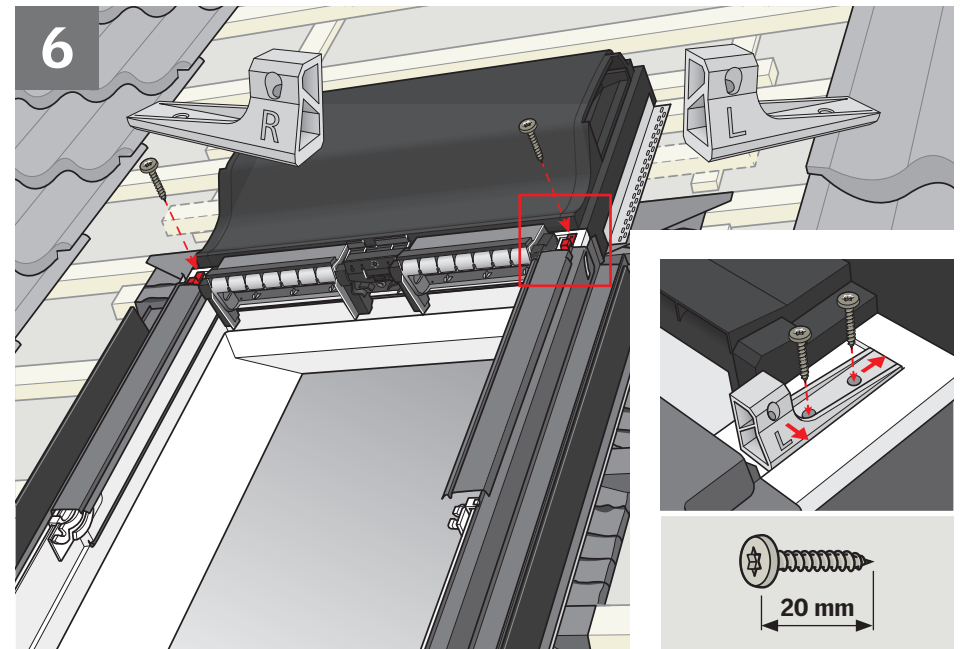
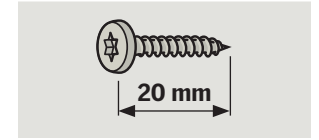
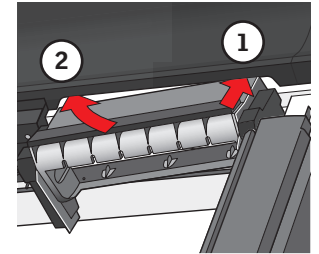
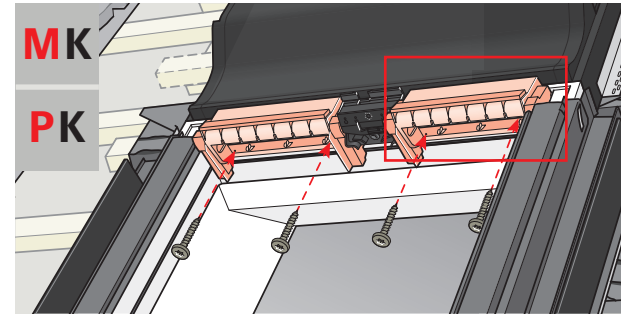
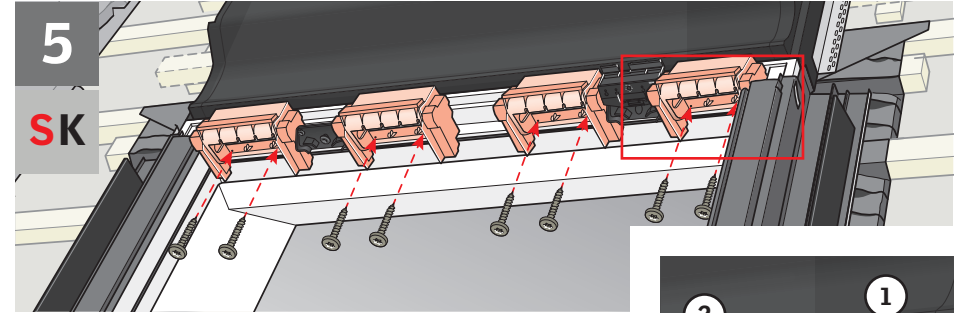
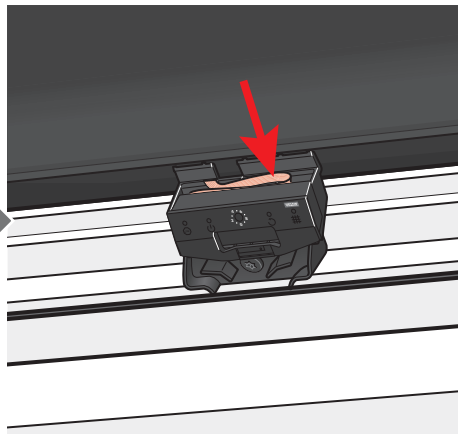
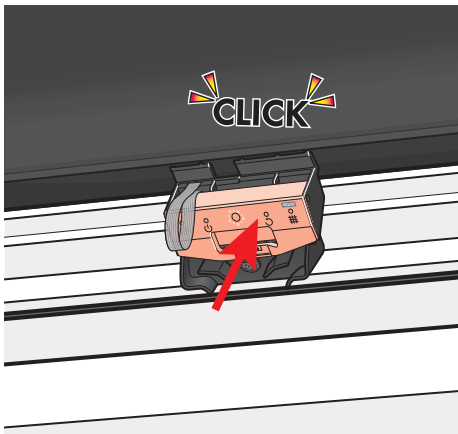
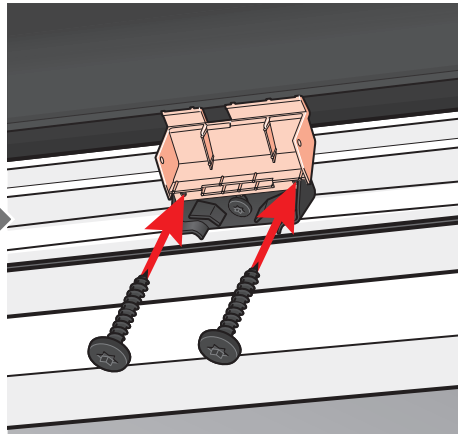
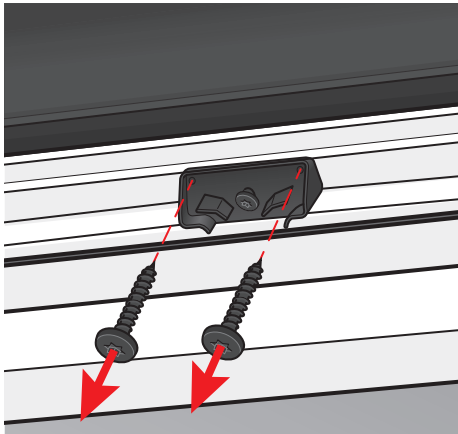
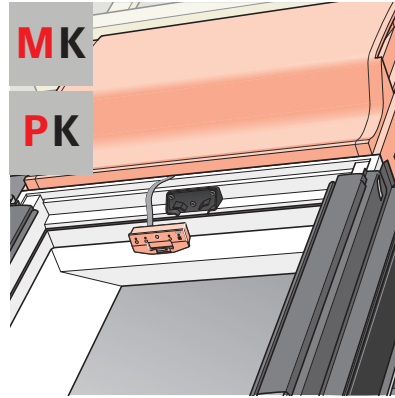
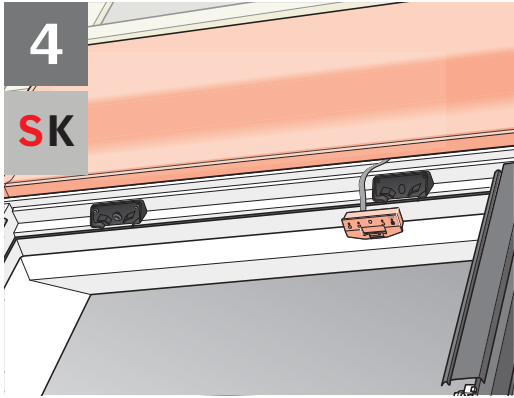

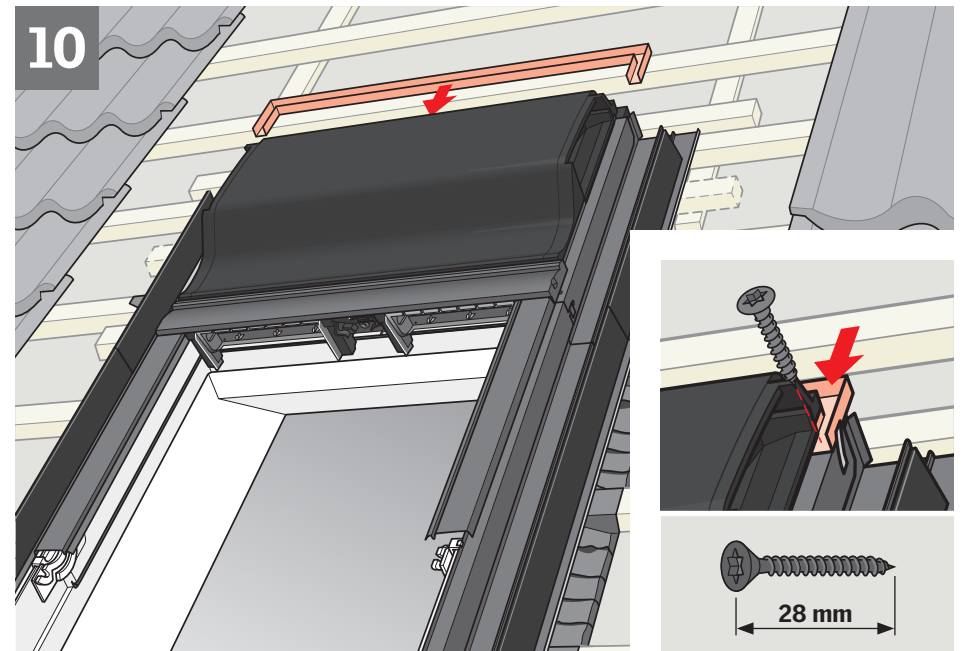
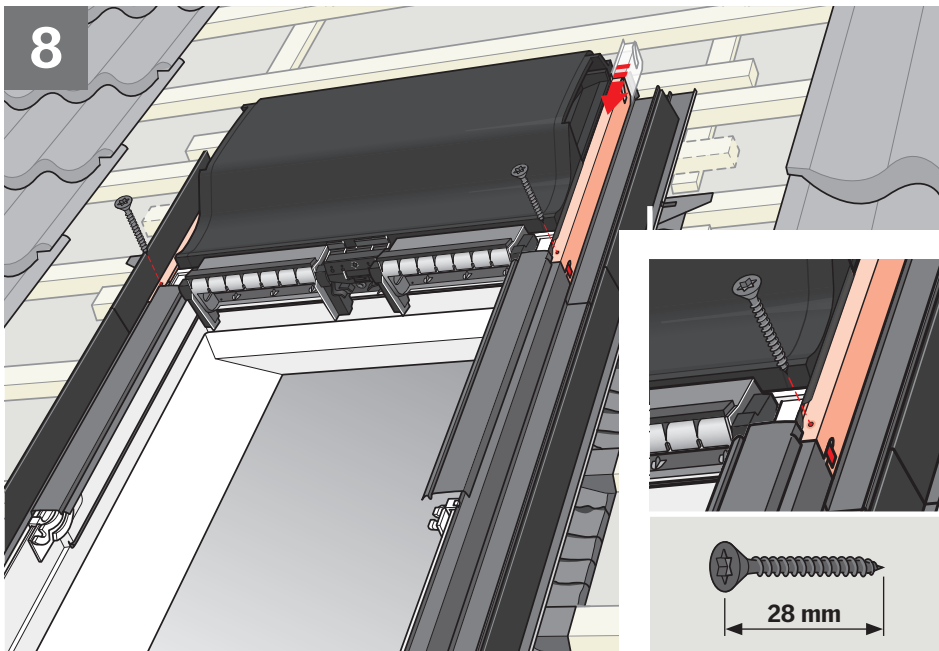
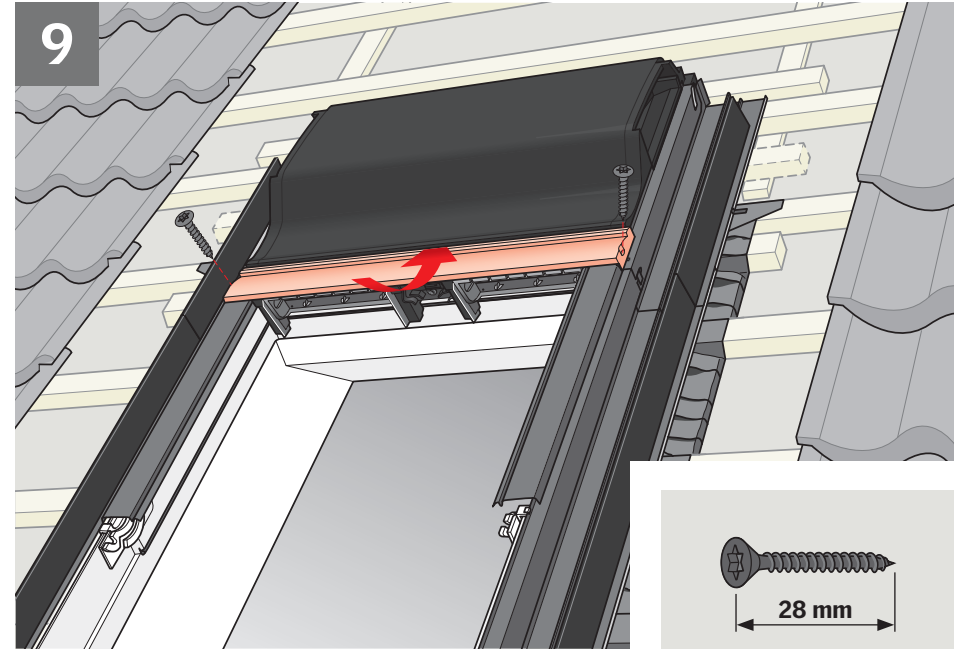
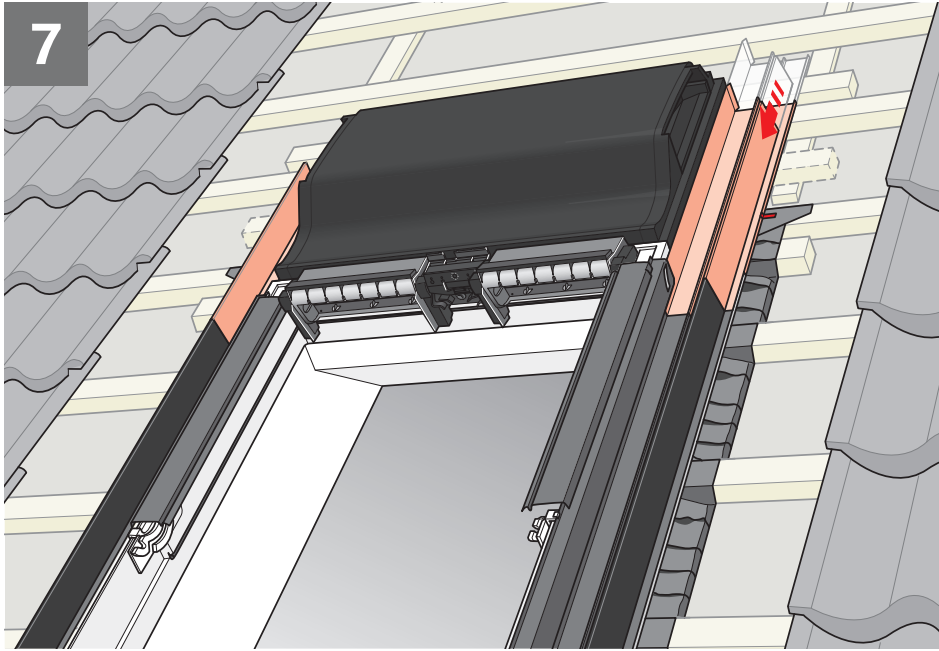

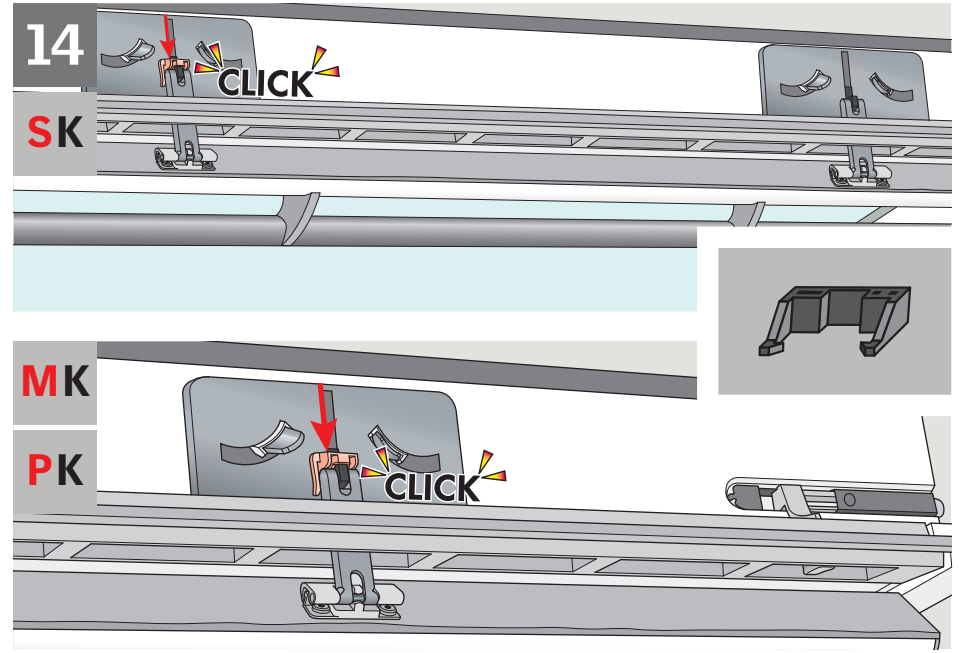
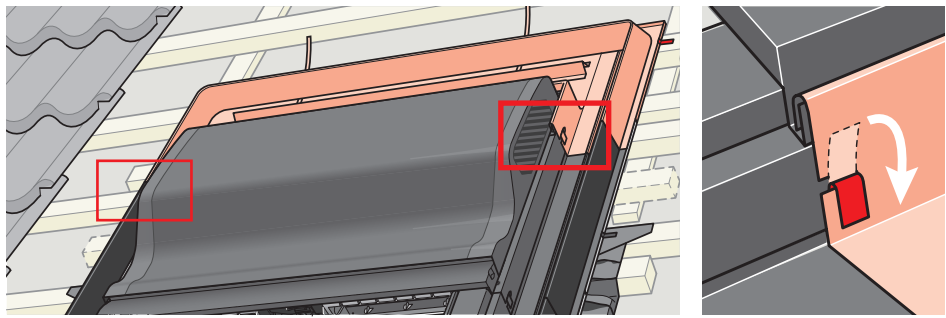
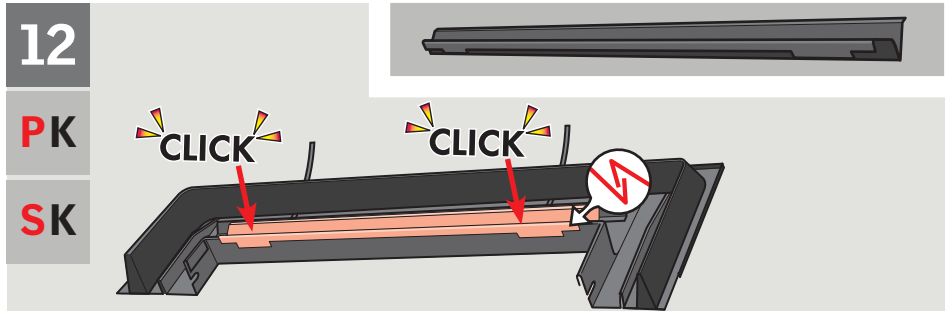
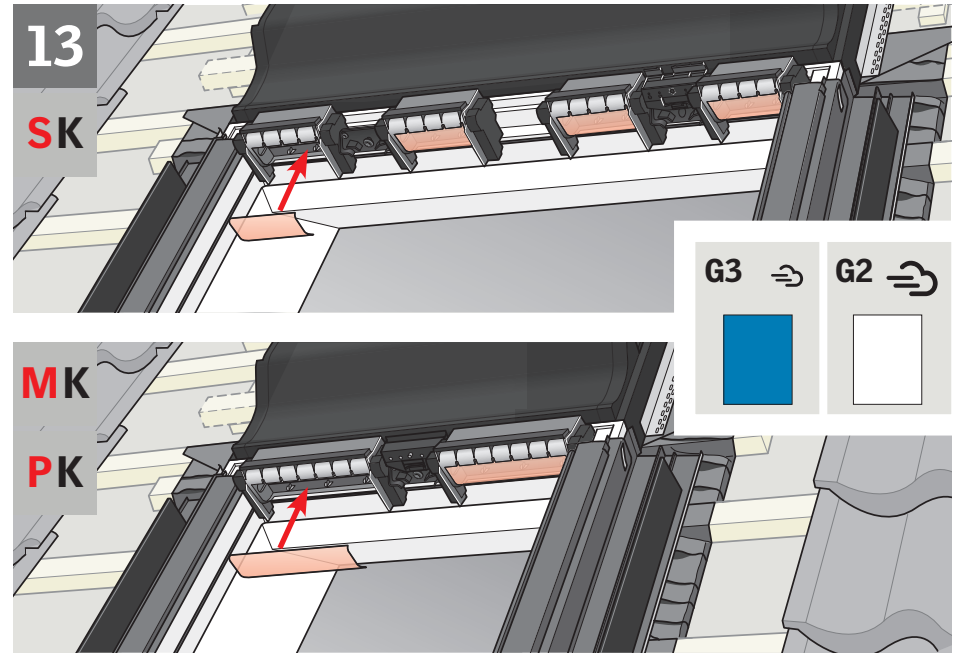
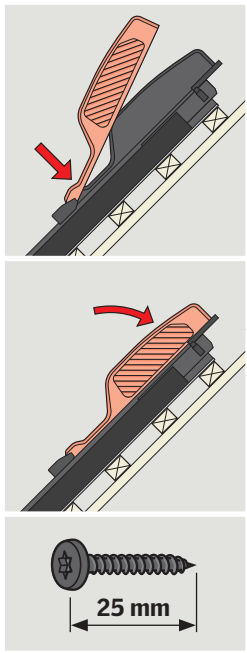
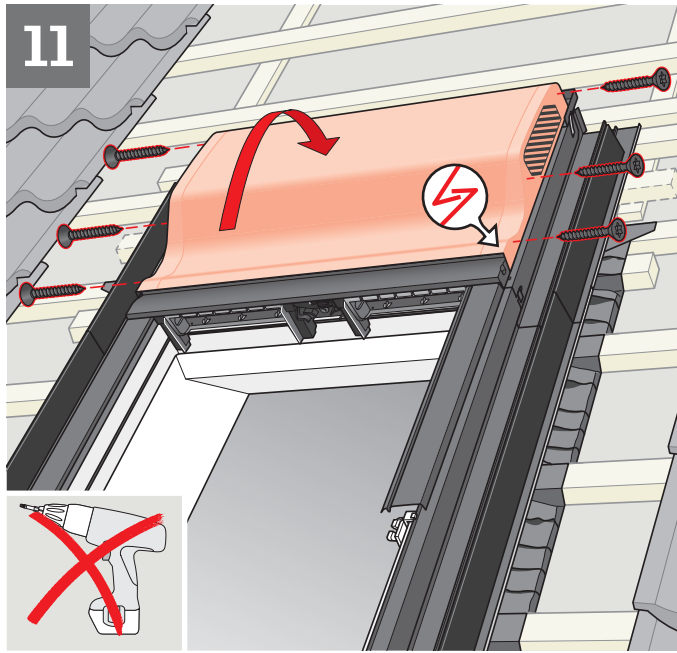

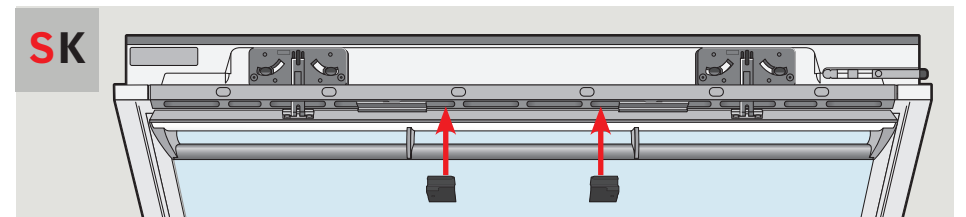
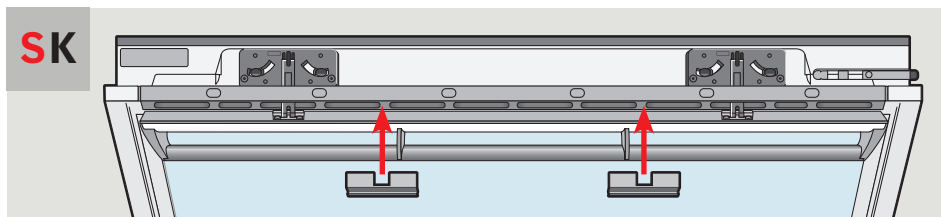
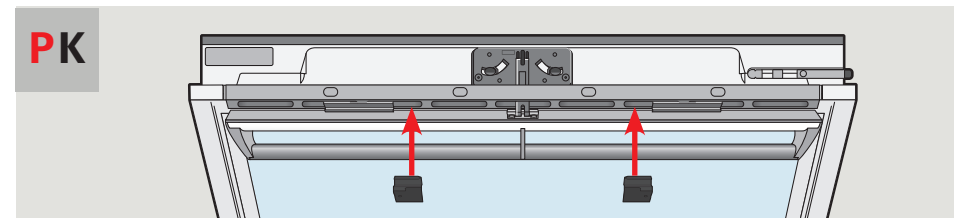
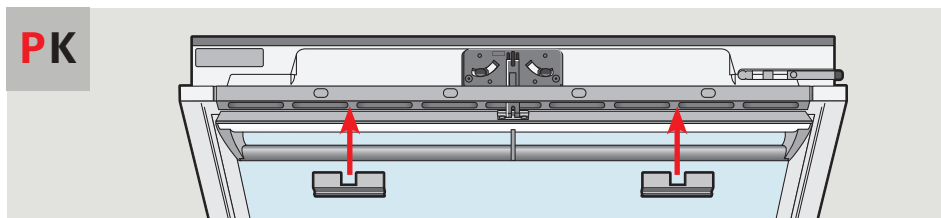
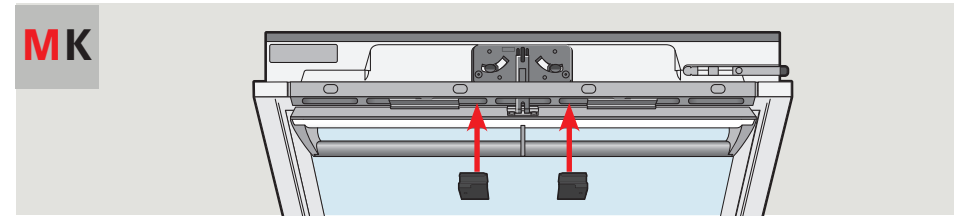
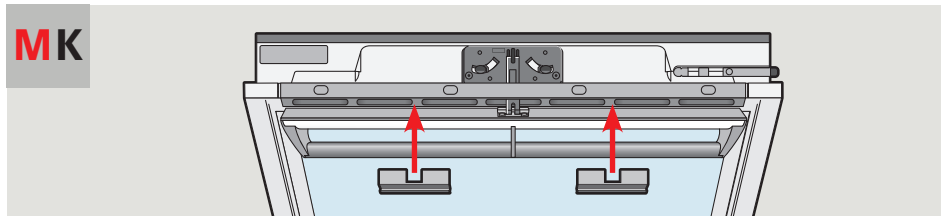
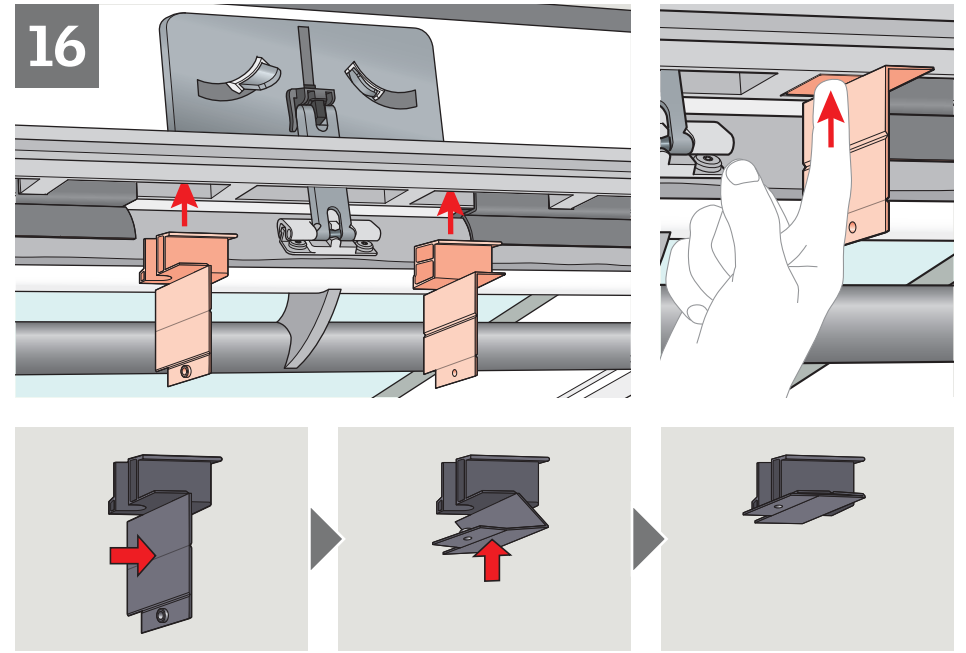
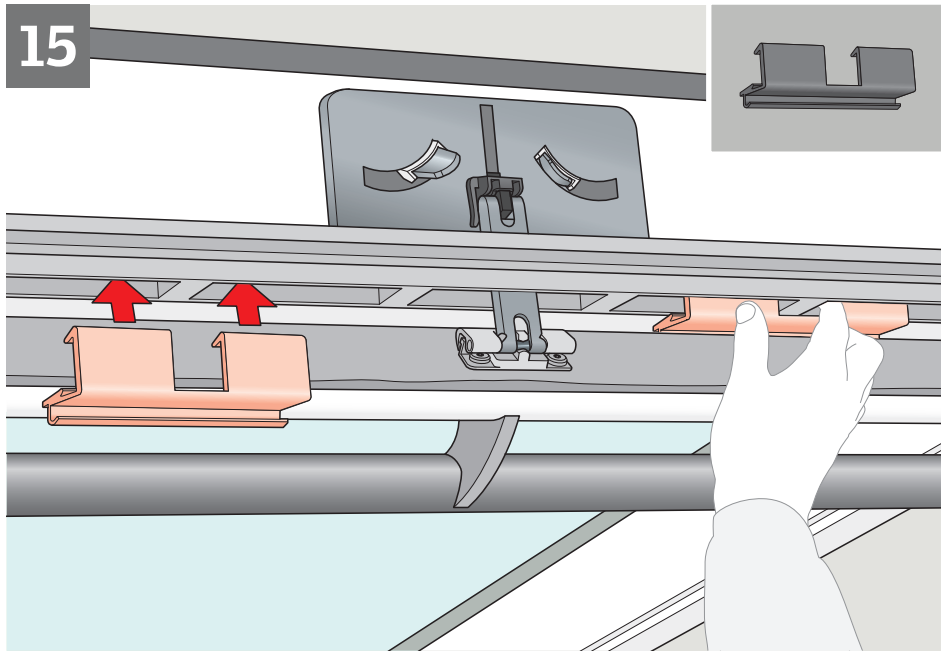

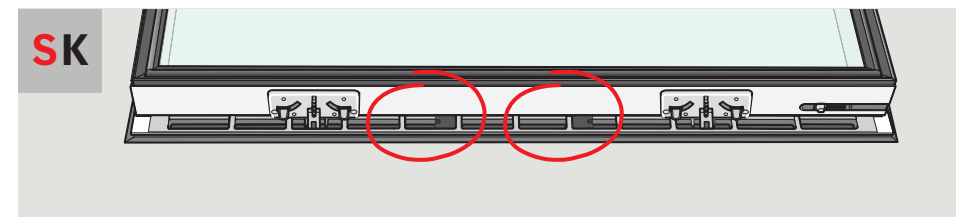
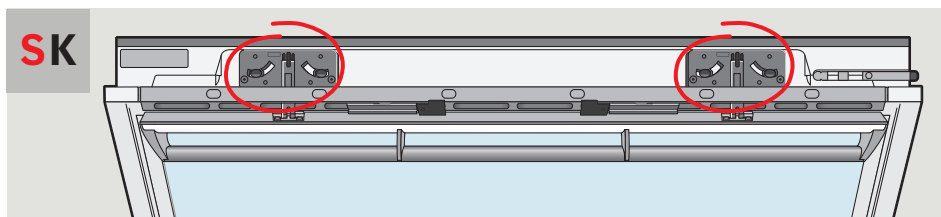
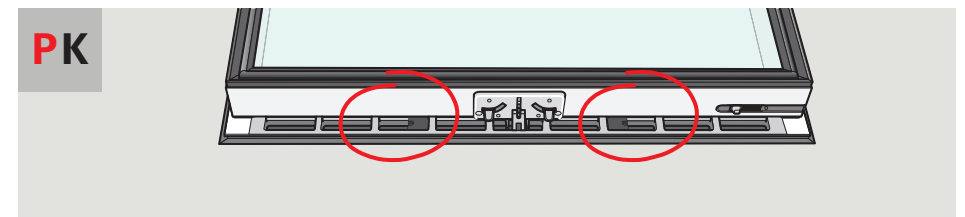
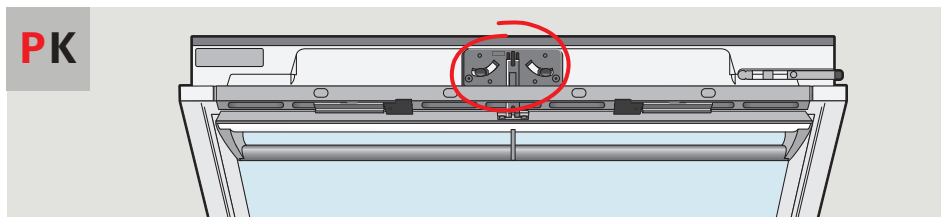
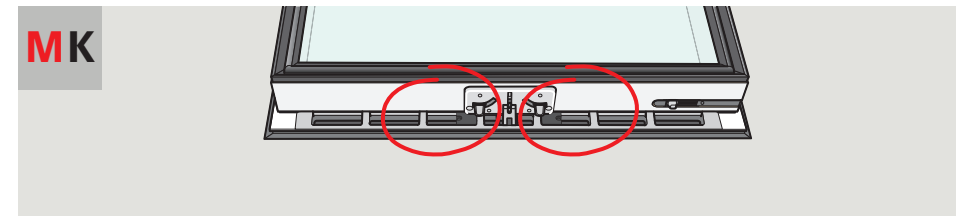
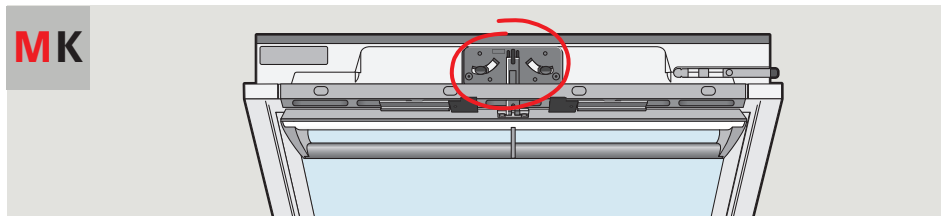
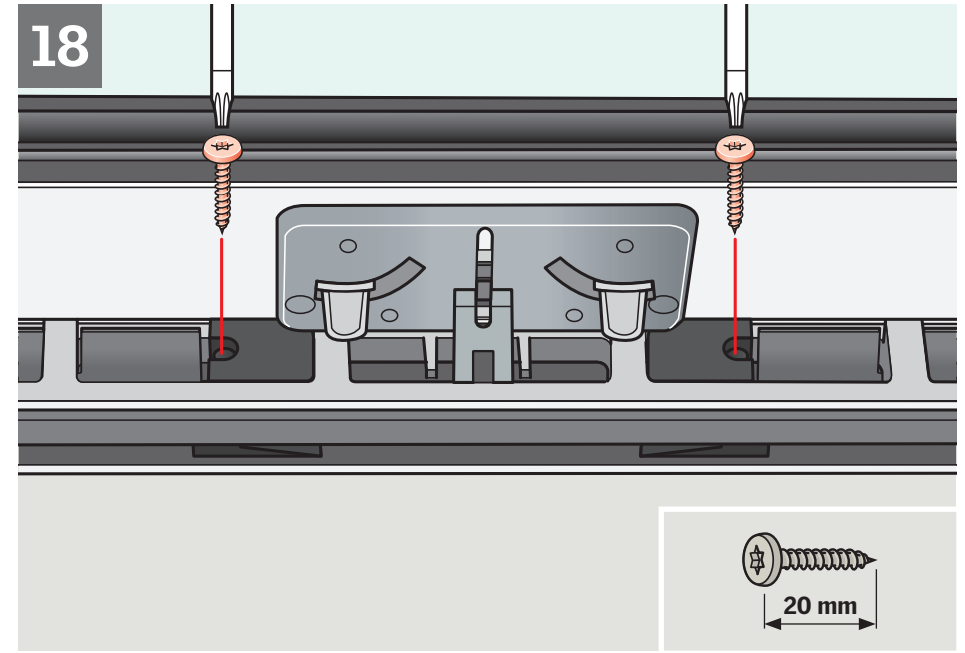
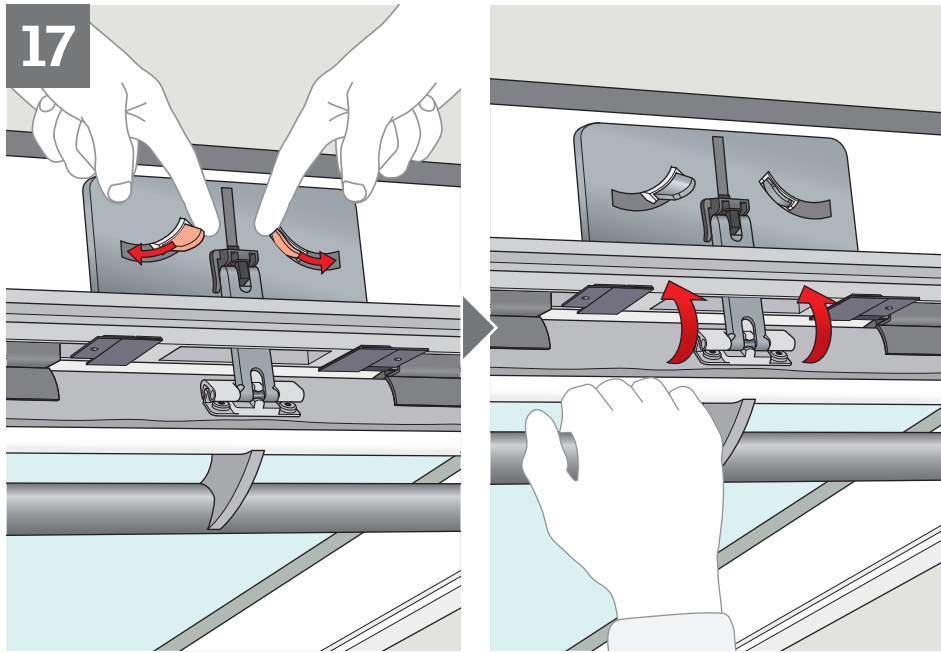

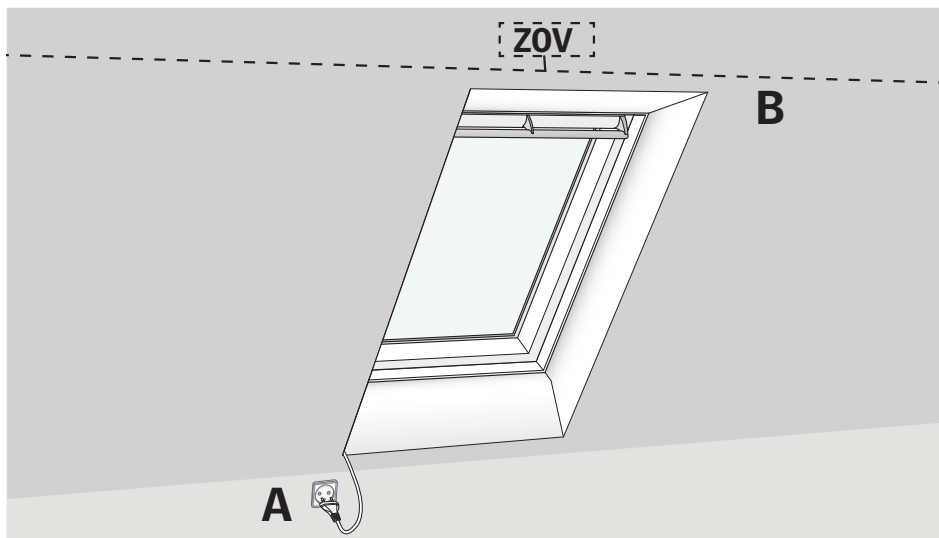

ENGLISH:

A: Visible wiring. Connect the plug to a standard socket.

B: Hidden wiring.

⚠ Take all necessary actions to comply with current national regulations (contact a qualified electrician if necessary).

DEUTSCH:

A: Leitungsführung auf Putz. Den Stecker in eine Standardsteckdose stecken.

B: Leitungsführung unter Putz.

⚠ Treffen Sie alle notwendigen Maßnahmen zur Einhaltung der geltenden nationalen Bestimmungen (wenn notwendig, wenden Sie sich an einen Elektrofachbetrieb).

FRANÇAIS :

A : Câblage en applique. Connecter la prise mâle à une prise secteur standard.

B : Câblage encastré.

⚠ Prendre toutes dispositions pour satisfaire la réglementation nationale correspondante (contacter un électricien qualifié si nécessaire).

DANSK:

A: Synlig ledningsføring. Stikket tilsluttes en almindelig stikkontakt.

B: Skjult ledningsføring.

⚠ Tag alle nødvendige forholdsregler for at overholde gældende national lovgivning (kontakt evt. en elinstallatør).

NEDERLANDS:

A: Zichtbare bedrading. Steek de stekker in een gangbaar stopcontact.

B: Verborgene bedrading.

⚠ Neem alle benodigde voorzorgsmaatregelen om aan de geldende nationale normen te voldoen (indien nodig dient u een gekwalificeerde electricien in te schakelen).

ITALIANO:

A: Cablaggio visibile. Inserire la spina in una presa standard.

B: Cablaggio nascosto.

⚠ Procedere attenendosi ai regolamenti nazionali in materia (contattare un elettricista qualificato se necessario).

ESPAÑOL:

A: Cableado visible. Enchufe el cable.

B: Cableado oculto.

⚠ Haga lo necesario para cumplir con la legislación nacional vigente (contacte con un electricista si fuera necesario).

HVRATSKI:

A: Vidljive instalacije. Uključite utikač u standardnu utičnicu.

B: Sakrivene instalacije.

⚠ Sakrivene instalacije moraju biti u skladu sa trenutno važećim državnim zakonima (kontaktirajte kvalificiranog električara ukoliko je potrebno).

POLSKI:

A: Podłączenie przewodu w sposób widoczny.

Podłącz wtyczkę do standardowego gniazdka.

B: Podłączenie przewodu w sposób niewidoczny.

⚠ Wszystkie czynności wykonaj zgodnie z obowiązującymi przepisami krajowymi (w razie konieczności skontaktuj się z wykwalifikowanym elektrykiem).

SLOVENŠČINA:

A: Vidna napeljava. Vklonite vtič v standardno vtičnito.

B: Skrita napeljava.

⚠ Delujte v skladu z državnimi in predpisi (če je potrebno, kontaktirajte kvalificiranega električarja).

AR: VELUX Argentina S.A. 348 4 639944	HU: VELUX Magyarország Kft. (06/1) 436-0601
AT: VELUX Österreich GmbH 02245/32 3 50	IE: VELUX Company Ltd. 01 848 8775
AU: VELUX Australia Pty. Ltd. 1300 859 856	IT: VELUX Italia s.p.a. 045/6173666
BA: VELUX Bosna i Hercegovina d.o.o. 033/626 493, 626 494	JP: VELUX-Japan Ltd. 0570-00-8145
BE: VELUX Belgium (010) 42.09.09	LT: VELUX Lietuva, UAB (85) 270 91 01
BG: ВЕЛУКС България ЕООД 02/955 99 30	LV: VELUX Latvia SIA 67 27 77 33
BY: Унитарное предприятие "ВЕЛЮКС Мансардные Окна" (017) 329 20 89	NL: VELUX Nederland B.V. 030 - 6 629 629
CA: VELUX Canada Inc. 1 800 88-VELUX (888-3589)	NO: VELUX Norge AS 22 51 06 00
CH: VELUX Schweiz AG 062 289 44 45	NZ: VELUX New Zealand Ltd. 0800 650 445
CL: VELUX Chile Limitada 2 953 6789	PL: VELUX Polska Sp. z o.o. (022) 33 77 000 / 33 77 070
CN: VELUX (CHINA) CO. LTD. 0316-607 27 27	PT: VELUX Portugal, Lda 21 880 00 60
CZ: VELUX Česká republika, s.r.o. 531 015 511	RO: VELUX România S.R.L. 0-8008-83589
DE: VELUX Deutschland GmbH 01806 / 33 33 99 Festnetz: 0,20 €/Anruf Mobilfunk: max. 0,60 €/Anruf	RS: VELUX Srbija d.o.o. 011 20 57 500
DK: VELUX Danmark A/S 45 16 45 16	RU: ЗАО ВЕЛЮКС (495) 640 87 20
EE: VELUX Eesti OÜ 621 7790	SE: VELUX Svenska AB 042/20 83 80
ES: VELUX Spain, S.A. 91 509 71 00	SI: VELUX Slovenija d.o.o. 01 724 68 68
FI: VELUX Suomi Oy 0207 290 800	SK: VELUX Slovensko, s.r.o. (02) 33 000 555
FR: VELUX France 0821 02 15 15 0,119€ TTC/min	TR: VELUX Çatı Pencereleri Ticaret Limited Şirketi 0 216 302 54 10
GB: VELUX Company Ltd. 01592 778 225	UA: ТОВ "ВЕЛЮКС Україна" (044) 2916070
HR: VELUX Hrvatska d.o.o. 01/5555 444	US: VELUX America LLC 1-800-88-VELUX