

Technisches Produktdatenblatt Insektenschutzrollo Manuell ZRI M



Anwendungsbereich: innen

Technik & Details

ZRI

Anwendungsbereich	Schutz vor Insekten bei geöffnetem Fenster, Montage je nach Variante direkt am Blendrahmen, in der Laibung oder auf der Wand
Führungsschiene	Schienen in Weiß und Grau lieferbar
Material	Standard-Gewebe (S) : kunststoffummanteltes Fiberglasgewebe mit guter Reißfestigkeit und hoher Verwitterungsbeständigkeit. Transpatec-Gewebe (T) : Speziell gewebtes und verschweißtes Fiberglasgewebe, mit mehr Transparenz und deutlich besserer Luftdurchlässigkeit, sowie hoher Reiß- und Durchstoßfestigkeit.
Farbe	anthrazit
Maschenweite	Standard: 0,85 x 1,27 Transpatec: 1,26 x 1,34
PVC	Standard: frei Transpatec: frei
Pflege	Feucht abwischbar
Größenraster	Verfügbar in allen Roto Wohndachfenster Größen

Die Vorteile im Überblick

- Schutz vor Insekten bei geöffnetem Fenster
- Einfach abnehmbar und pflegeleicht
- Insektenschutzrollo jederzeit problemlos nachrüstbar
- Schienen in Weiß und Grau lieferbar

Mehr Vorteile mit Transpatec®-Gewebe:

- 140% mehr Luftdurchlass
- Fast unsichtbar
- Robust und reißfest

Stoffkollektion

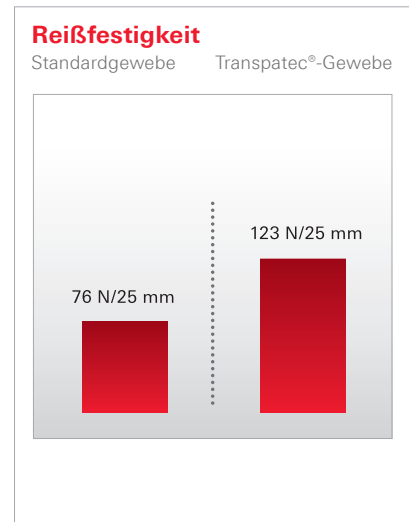
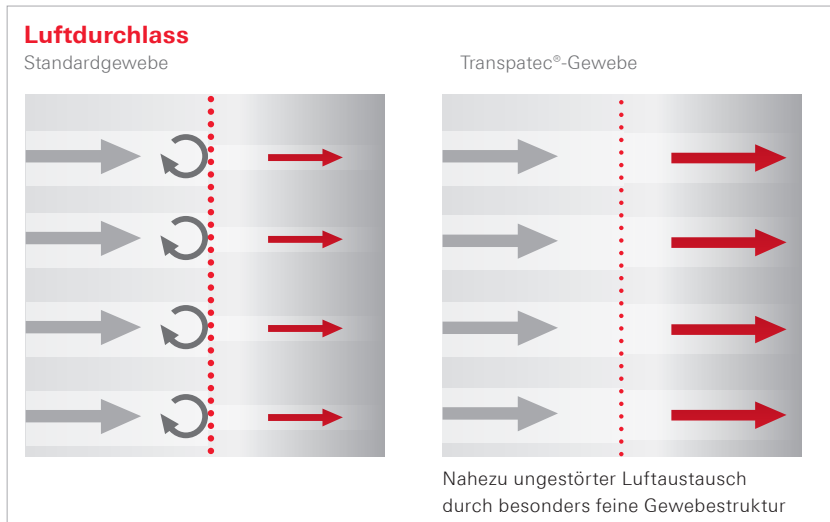

Ohne Aufmaß – Lagerware

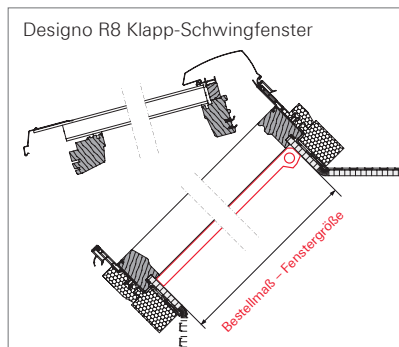

Die Montage erfolgt direkt im Anschluss zum Blendrahmen.

Für folgende Einbausituation muss auf Maß bestellt werden

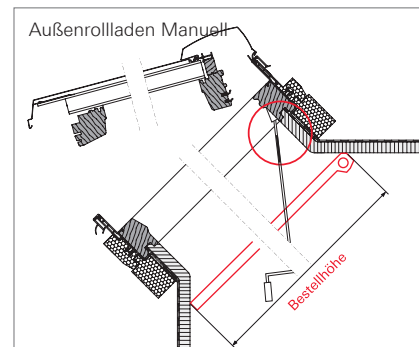

Das ZRI muss weiter innen montiert werden, damit die Kurbel aufgesteckt werden kann. Schräge oder überstehende Innenfutter erfordern ein Aufmaß.

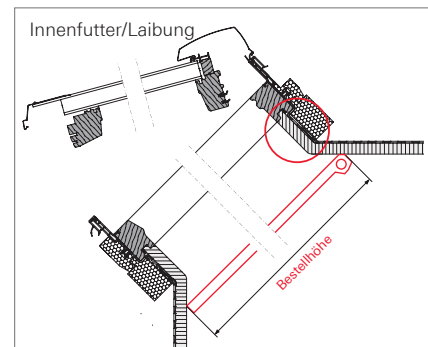

Roto Dach- und Solartechnologie GmbH

Wilhelm-Frank-Straße 38 – 40
97980 Bad Mergentheim

Telefon: 07931 5490-8600
Telefax: 07931 5490-58